

SNSD.30.52.06

Перв. примен.

Справ. №

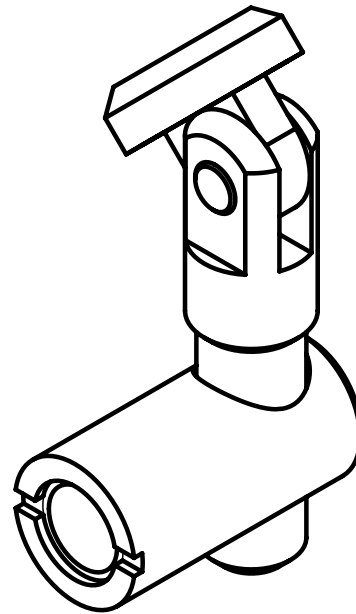
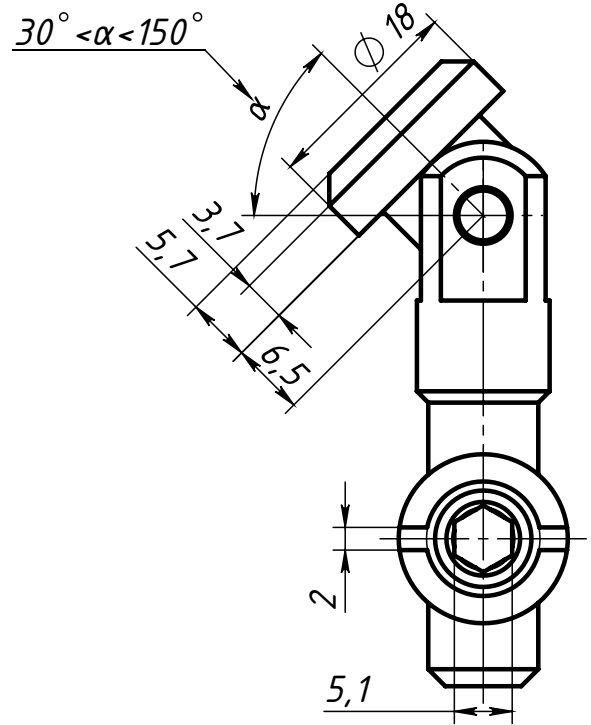
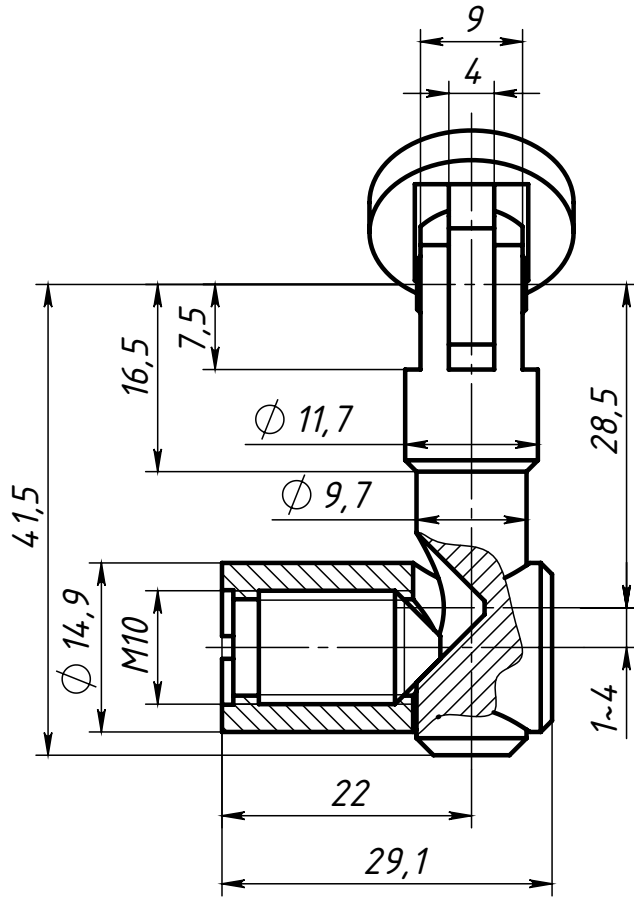

Подп. и дата

Инв. № дубл.

Взам. инв. №

Подп. и дата

Инв. № подл.

Изм.	Лист	№ докум.	Подп.	Дата
Разраб.		Амангалиев Д.		
Пров.		Петров И.		
Т. контр.				
Н. контр.				
Утв.				

SNSD.30.52.06

Угловой соединитель
30-150 градусов(НЗ1),
паз 10

Оцинкованная сталь

Лит.	Масса	Масштаб
	67.2 г	1.5:1
Лист		Листов 1

soberizavod.ru

Шифр:

Копировал

Формат А4